



ESPECIFICACIONES GENERALES
DE LA MOTOCICLETA «
MODELO: EM200



DOMINA **CUALQUIER** TERRITORIO

»ASESORAMIENTO DE OPERACIÓN

¿Quieres que tu amada motocicleta funcione perfectamente? Por favor únase a nuestro completo sistema de pruebas periódicas. Se sugiere llevar su motocicleta al concesionario más cercano para su inspección cuando haya terminado de conducir 300 Km después de su compra. Además, se le recomienda inspeccionar periódicamente cada 1.000 km.

Gracias por elegir nuestras motocicletas. Todos nuestros productos están diseñados para usted con técnica y equipos avanzados, que le brindará una conducción cómoda, fuerte, segura y duradera. Le garantizamos que traerá bienestar a su vida cotidiana.

Lea completamente este manual antes de conducir por primera vez. Contiene un resumen de los métodos de mantenimiento correctos para disminuir la tasa de fallas y extender la vida útil de la motocicleta.

**¡Le deseamos un buen viaje en
SU NUEVA MOTOCICLETA!**

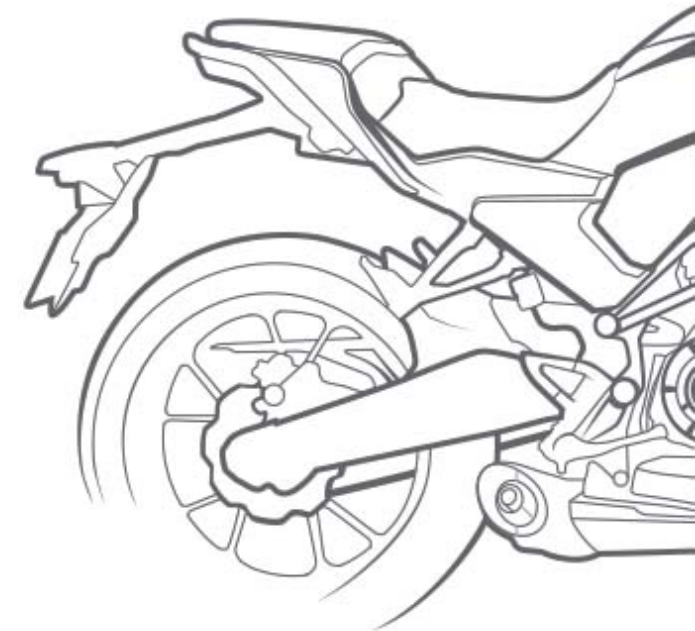

IDENTIFICACIÓN

El número de serie de la carrocería y el número de motor se utiliza para el registro del vehículo y la garantía de mantenimiento.

1. Serial de carrocería

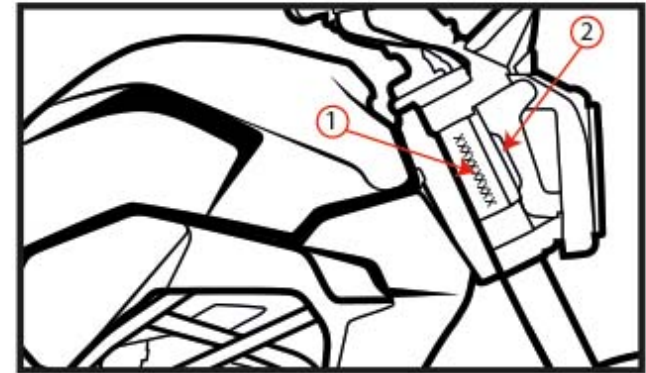

1. Serial de carrocería 2. Placa de nombre

2. Serial de motor

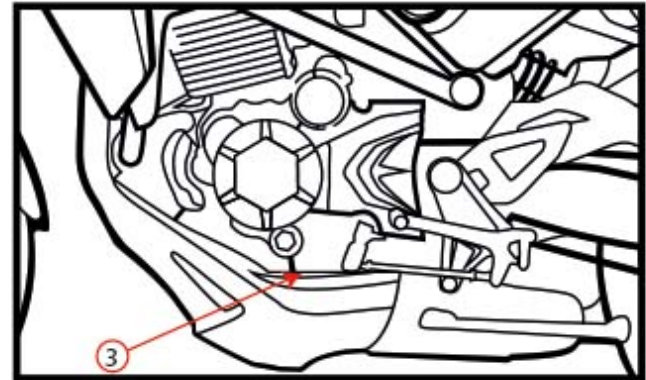

3. Serial de motor

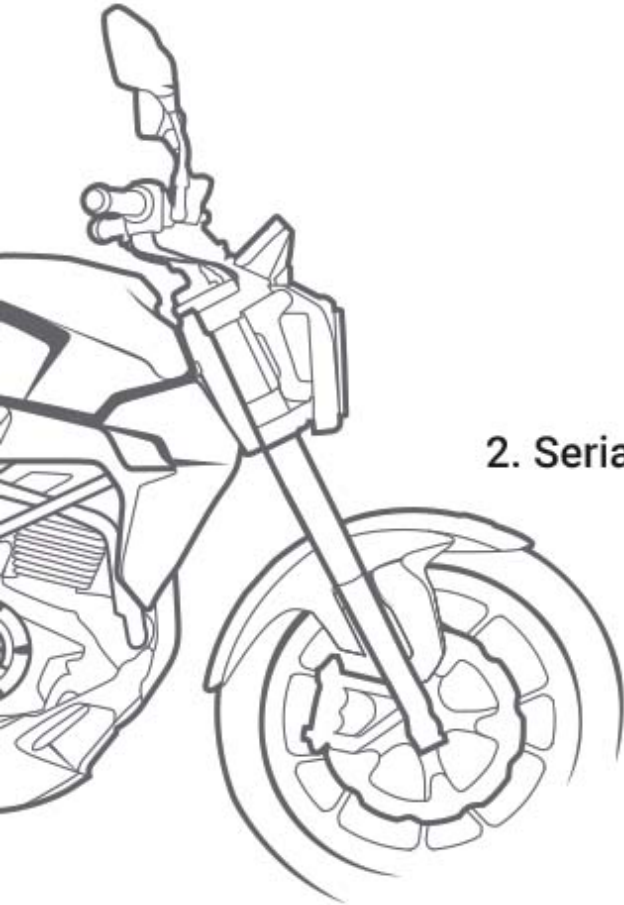

IDENTIFICACIÓN

1. Inspección diaria.
2. Lista de mantenimiento periódico.
3. Instrucciones de funcionamiento y componentes.
 - Interruptor de encendido, dispositivo de bloqueo de llave antirobo de seguridad del vehículo.
 - Velocímetro y tacómetro del motor.
 - Grifo de combustible.
 - Conjunto interruptor de barra del manillar derecho.
 - Conjunto interruptor de barra del manillar izquierdo.
 - Botón de arranque del motor.
 - Método de aceleración transitoria.
4. Arranque el motor y comience a conducir.
 - Arranque del motor.
 - Empezar a conducir.
5. Instrucciones de operación para la caja de transmisión.
6. Principales puntos de conducción en pendiente.
 - Conducción cuesta arriba, conducción cuesta abajo.
7. Inspección y mantenimiento.
 - Inspección del aceite, complemento de aceite.
 - Cambio de aceite, recomendaciones.
 - Inspección de contaminación y ruidos.
 - Ajustes para la holgura del mando de control del acelerador.
 - Ajuste para el acelerador.
 - Mantenimiento del filtro de aire.
 - Ajuste del freno delantero.
 - Ajuste del freno trasero.
 - Inspección y mantenimiento de la batería.
 - Ajustes de las luces de freno.
 - Inspección para bujía, sistema de encendido eléctrico. (CDI)
 - Ventajas del encendido CDI, herramientas del conductor.
 - Espacio para filtro de aceite.
8. Método de eliminación de aceite antioxidante en la superficie del vehículo.

» INSPECCIÓN DIARIA

ÍTEM DE INSPECCIÓN		PUNTOS DE INSPECCIÓN
ACEITE DE MOTOR		¿El aceite está dentro del nivel de límites o no? (1.2 L)
GASOLINA		No lo mezcles con aceite
SISTEMA DE FRENADO	Rueda delantera	Para que el freno delantero esté en buen estado la holgura móvil del freno debe estar dentro de 20-30 mm
	Rueda trasera	Para que el freno trasero esté en buen estado la holgura móvil del freno debe estar dentro de 20-30 mm
ENSAYO DE EMBRAGUE		El ensayo de embrague está en buen estado si la holgura móvil del embrague está dentro de 10-20 mm
CADENA IMPULSORA		¿La cadena de conducción se aprieta correctamente?
BATERÍA		Revisar el estado de los bornes
NEUMÁTICOS	Rueda delantera	¿Aire-presión del neumático es suficiente o no? (175kpa)
	Rueda trasera	¿Aire-presión del neumático es suficiente o no? (225kpa)
MANILLAR DE DIRECCIÓN		¿El manillar de dirección se gira suavemente o no?
INDICADORES DE INSTRUMENTOS ESPEJOS RETROVISORES		¿El rendimiento de los indicadores es sensible o no? ¿El brillo del indicador es suficiente o no? ¿Puedes ver las cosas detrás de ti claramente desde los espejos retrovisores?
APRIETE DE LOS COMPONENTES PRINCIPALES		¿Tornillos y tuercas se aprietan o no?

» LISTA DE MANTENIMIENTO PERIÓDICO

ÍTEM	TIEMPO DE MANTENIMIENTO	NUEVO VEHÍCULO 300/1000 KM	MANTENIMIENTO PERIÓDICO			
			CADA MES	CADA 3 MES	CADA 6 MES	1 VEZ AL AÑO
1	Aceite de motor	R (300 km)	Cambiar el aceite cada 1000 km			
2	Dispositivos de frenado y guaya	I	I			
3	La acción frenado delantero/ trasero	I				
4	Ensayo de embrague	I		I		
5	Lámparas/ eléctricas/ dispositivos/ instrumento	I	I			
6	Estabilización de los cojinetes de columna de dirección y del manillar	I		I		
7	Martillo de combustible, y combustible a través de la tubería	I			I	
8	Filtro de gasolina	I			I	R
9	Guaya de la válvula del acelerador	I	I			
10	Carburador	I		C	I	
11	Elemento filtro de aire	I		I		R
12	Bujía	I		I		
13	Ignición normal	I				
14	Batería	I				
15	Juego de válvula	I			I	
16	Filtro de aceite	C			C	
17	Filtro de aceite centrífugo					C
18	Cadena de transmisión	I&L	I&L			
19	Amortiguador delantero					R
20	Sistema de suspensión delantero/trasero	I			I	
21	Soporte de pie/ soporte lateral y resorte	I			I	
22	Neumático	I	I			
23	Todos los tornillos, tuercas y conectores	I	I			

La tabla anterior está bajo la condición de 1000-1500 km cada mes.

I- Inspección, limpieza, ajuste o cambio (si es necesario)

R- Intercambio

C- Limpieza

L- Lubricación

|NOTA:

Por favor, limpie con frecuencia el filtro de aire cuando se conduce en carreteras arenosas o en áreas gravemente contaminadas con el fin de extender la vida útil del motor.



INSTRUCCIONES DE FUNCIONAMIENTO » PARA LOS COMPONENTES

Interruptor de encendido

OFF Cerrado, el motor no se puede arrancar, la llave se puede sacar.

ON El circuito está conectado, el motor se puede arrancar, la llave no se puede sacar.

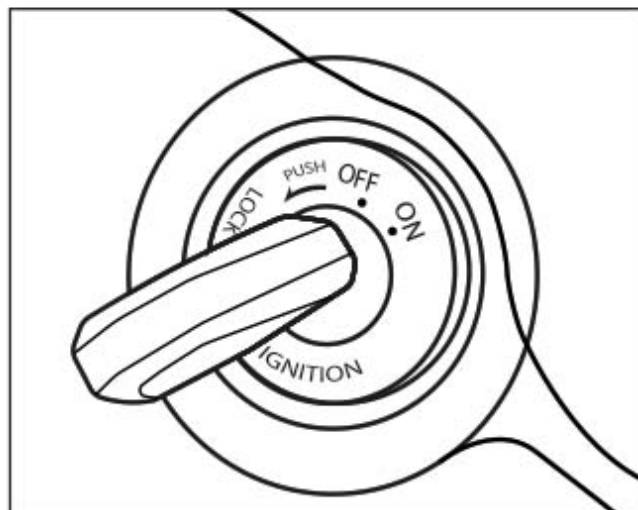

Dispositivos de bloqueo de llave antirrobo de seguridad del vehículo

Primero debe girar la columna de dirección a la izquierda, y luego girar la llave hasta la posición "lock" de la swichera, la columna de dirección se encontrará bloqueada.

Velocímetro

La unidad de velocidad del vehículo es Km/h.

Trip

Indicador alternativo de recorrido, que puede ser usado para medir distancias.

- 1 Odómetro: Indicará el kilometraje del recorrido total del vehículo.
- 2 Indicador de revoluciones del motor. Cada número multiplicado por 1000 indicará el rpm (revoluciones por minuto) del motor.
- 3 Velocímetro, indicará la velocidad del vehículo. Unidad de medida km/h.
- 4 Marcador digital, posición de transmisión: Cambiará la numeración según la posición de la transmisión siendo de 1-6 las velocidades.
- 5 Sección de alarma roja: No corra en la sección de alarma roja (9500-12000) r/m durante mucho tiempo, aunque esta velocidad es aceptable por un tiempo.
- 6 Indicador de posición neutral en la caja de transmisión.
- 7 Medidor de Gasolina
- 8 Marcador de luces de direccional.
- 9 Indicador de luz alta activada.
- 10 Medidor de batería.



Grifo del combustible

El grifo de combustible se encuentra debajo del lado izquierdo del tanque de combustible.

“OFF” Parada de suministro de combustible.
“ON” Suministro de combustible en uso.
“RES” Suministro de combustible de reserva (llenar el tanque de inmediato)

- 1** Solo utilizar gasolina #90 o #97 para este vehículo.
- 2** Antes de conducir su nuevo vehículo, limpie el tanque de combustible con gasolina. Cuando el tanque esté lleno de gasolina, gire el grifo de combustible a la posición “ON”, cuando el grifo de combustible esté en “RES”, el vehículo también podría funcionar durante un tiempo determinado.

|NOTA:

Cuando el grifo de combustible gire a “RES”, solo quedan 2 litros de gasolina, es necesario rellenar. Si desea desarmar el tanque, debe girar el grifo de combustible a la posición “OFF”, de esta manera, el tubo de paso de combustible se bloqueará y la gasolina no podrá salir del tanque.

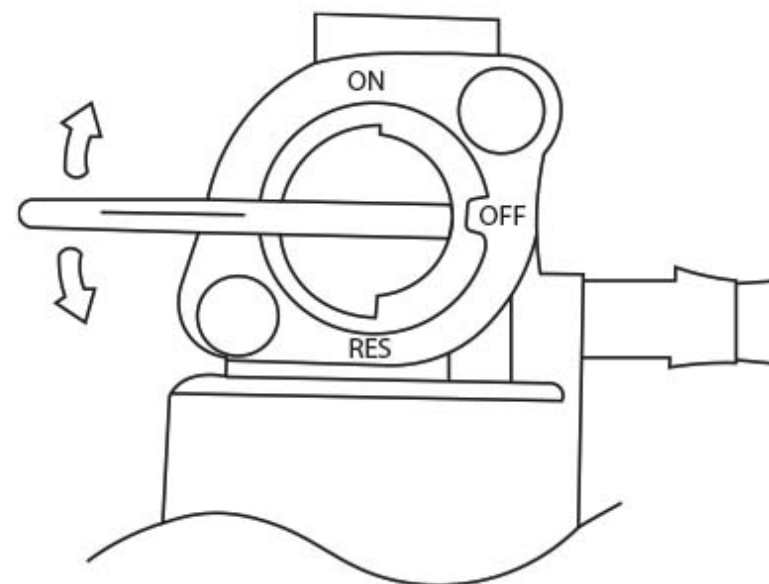

Conjunto de interruptor de barra del manillar derecho.

- 1** Botón de arranque del motor: Presiónelo para arrancar el motor.
- 2** Botón de faro: Empújelo a la posición de "●" y el faro, luces traseras, lámparas de instrumentos y lámparas de posición se apagarán.
-Empuje el botón a la posición "☞" y lámpara de posición, lámpara de instrumentos y la luz trasera se encenderá.
-Empuje el botón a la posición "⚙" y el faro, luz de posición, luz de instrumentos y luz trasera se encenderá.
- 3** Swicht corta corriente: Mueva a posición "↻" para abrir el circuito, presione en dirección "⊗" para cerrar el circuito eléctrico.



Conjunto de interruptor de barra de manillar izquierdo.

- 1** Botón de la bocina: presiónelo, suena la bocina.
- 2** Ahogador.
- 3** Botón de luces direccionales.

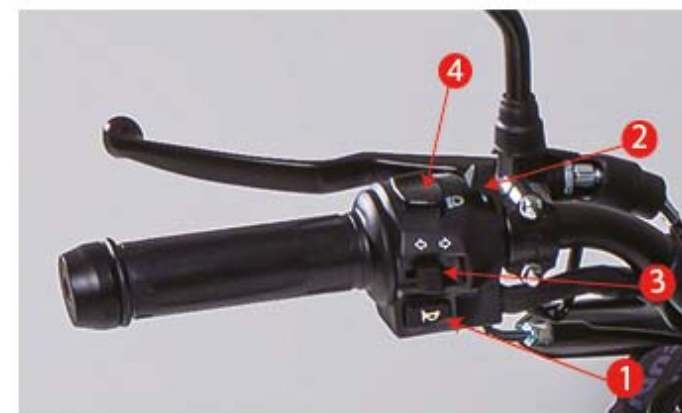

Empújelo a la posición “→” y la luz R, la lámpara indicadores del instrumento se encenderá. Empújelo a la posición “←” enciende la luz L, presione hacia el medio de las luces de direcciones para apagarlas.

4 Botón de atenuación

Empújelo a la posición “iO”, y la luz H, la lámpara indicadora y el instrumento se encenderá. Empújelo a la posición “iO” la luz L se encenderá.

|NOTA:

Si desea cambiar la línea mientras conduce, encienda las luces de dirección para señalar, y después de haber cambiado de línea y dirección, debe apagar las luces.

Botón de arranque del motor y método de aceleración transitoria.

Botón de arranque del motor (motor estrella adjunto, que podría brindarle un arranque fácil).

1. Este botón se utiliza para arrancar el motor.
2. Antes de comenzar, debe verificar la caja de transmisión para ver si el engranaje está en la posición neutral.

Si está en el engranaje neutral “0” presione el botón de encendido del motor, el motor puede arrancar inmediatamente.

Si está en una marcha “1” el motor no se puede arrancar, en este caso, primero tire de la palanca de control del embrague hacia atrás y luego presione el botón de arranque del motor, el motor arrancará de inmediato.



Empezar a conducir

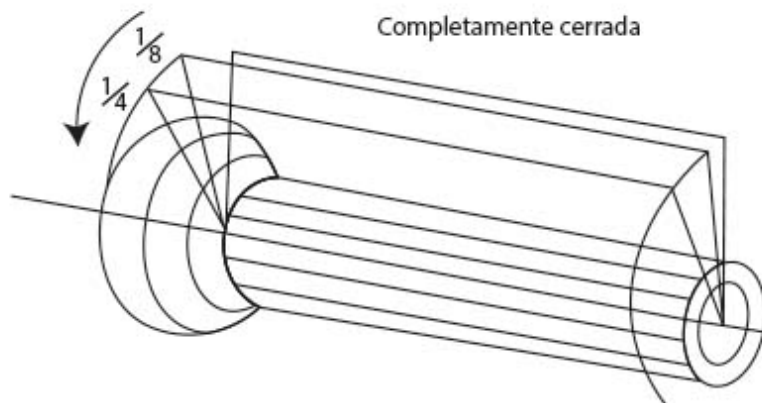

Completamente abierta

Descripción	20	40	60	80	100	120	140
La 1ª Marcha	█						
La 2ª Marcha		█					
La 3ª Marcha			█				
La 4ª Marcha				█			
La 5ª Marcha					█		
La 6ª Marcha						█	

- ➊ Antes de conducir, por favor compruebe los frenos delantero y trasero y la presión de aire de los neumáticos.
- ➋ Consulte la velocidad del engranaje de acuerdo con el diagrama de la derecha.
- ➌ Por favor, conduzca en la marcha más baja al principio.
- ➍ No conduzca a una velocidad superior a 60 km/h y 6000 r/min dentro de los 1000 km, marcados en el odómetro, para proteger la vida útil del motor de su nuevo vehículo.



» ARRANQUE EL MOTOR Y COMIENZE A CONDUCIR.

Arranque del motor

Fig. 1

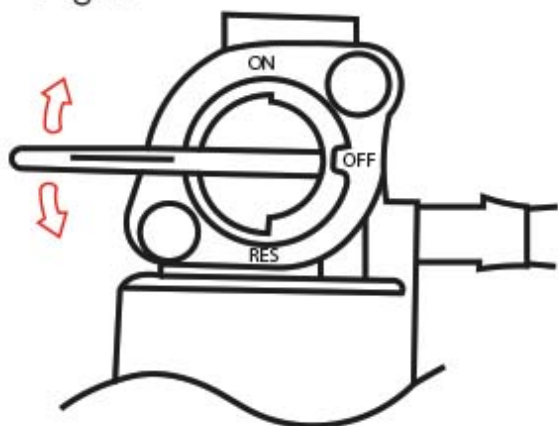

Fig. 2

1. Antes de comenzar, verifique que el almacenamiento de combustible y aceite sea suficiente, además, es mejor que arranque el motor en un lugar bien ventilado.

2. Gire el grifo de combustible a la posición "ON". (Fig. 1)

3. Coloque la llave en el interruptor principal y luego gírela a la posición "ON" (para configurar el circuito eléctrico de la motocicleta).

4. Ponga la palanca del estrangulador en la posición cerrada "A" (Fig. 2)

5. Gire el manguito de la válvula del acelerador a la posición de 1/8 - 1/4, suba la pata para activar el sensor y permitir el encendido eléctrico.

6. Después de encender, caliente su vehículo durante 2-3 minutos, reajuste el estrangulador a una posición completamente abierta. "C".

7. Después de comenzar, no lo dejes correr transitoriamente. Es bueno para la protección del motor y el ahorro de combustible.

1. No presiones el botón de arranque del motor durante un tiempo consecutivo de 5 segundos.
2. Antes de comenzar, asegúrese de que el botón de parada del motor esté en la posición "↻".

Método de aceleración transitoria

Durante la conducción, si desea adelantar, reduzca la velocidad del vehículo una marcha primero y luego acelere para adelantar.

La 6ª marcha la 5ª marcha	Por debajo de 100 km/h
La 5ª marcha la 4ª marcha	Por debajo de 70 km/h
La 4ª marcha la 3ª marcha	Por debajo de 50 km/h
La 3ª marcha la 2ª marcha	Por debajo de 30 km/h
La 2ª marcha la 1ª marcha	Por debajo de 20 km/h

Si el vehículo está funcionando a alta velocidad, no es adecuado volver a acelerar transitoriamente para evitar el riesgo de un funcionamiento excesivo del motor y reducir su vida útil.

INSTRUCCIÓN DE OPERACIÓN PARA LA » CAJA DE TRANSMISIÓN.

La caja de transmisión es una caja de cambios de seis marchas con el pie izquierdo, y una caja de cambios sincronizada en espiral de fácil operación al conducir en una zona de mucho tráfico si es necesario.

Superar una pendiente o girar. Debe girar a una marcha más baja antes de que sienta que el motor funcione con dificultad, cuando conduzca en una carretera cuesta abajo, también debe conducir en una velocidad más baja para mantenerse seguro y evitar frenar el vehículo.

La 6 ^{ta} marcha la 5 ^{ta} marcha	Por debajo de 100 km/h
La 5 ^{ta} marcha la 4 ^{ta} marcha	Por debajo de 70 km/h
La 4 ^{ta} marcha la 3 ^{ra} marcha	Por debajo de 50 km/h
La 3 ^{ra} marcha la 2 ^{da} marcha	Por debajo de 30 km/h
La 2 ^{da} marcha la 1 ^{ra} marcha	Por debajo de 20 km/h

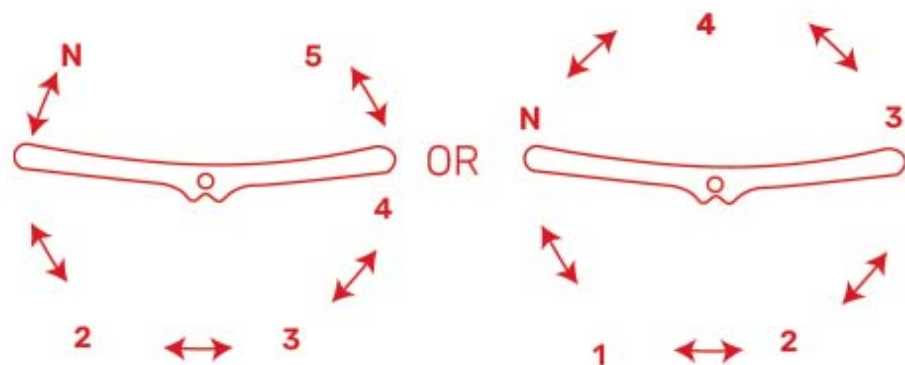

Al cambiar de marcha, retire la leva de control del embrague y coloque el pedal de control de la caja de transmisión que se encuentra en el lado izquierdo del vehículo en la posición correcta y luego suelte el embrague gradualmente.

PRINCIPALES PUNTOS DE CONDUCCIÓN » EN PENDIENTE.

Conducción CUESTA ARRIBA

El vehículo puede superar una pendiente suave en una marcha rápida, pero es necesario cambiar la marcha a una más baja para superar las pendientes o para una conducción pesada.

Conducción CUESTA ABAJO

El vehículo puede superar los caminos cuesta abajo ordinarios reajustando el manguito de control del acelerador (no tire del embrague hacia atrás) y usando los frenos delantero y trasero correctamente. En el caso de una carretera con pendiente pronunciada o una conducción por carreteras pesadas, cambie el engranaje a uno más bajo según la situación.

» INSPECCIÓN Y MANTENIMIENTO

Inspección del aceite

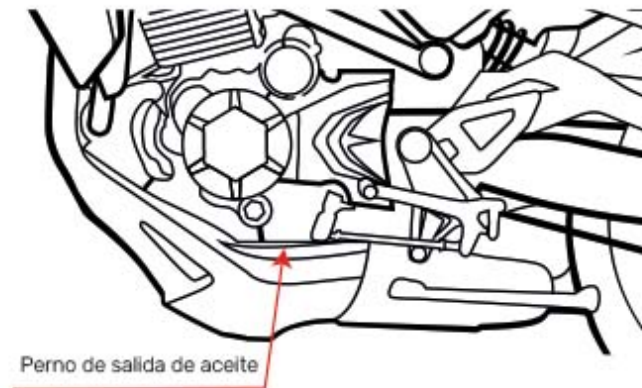

El aceite se considera como la sangre del motor, la falta de él o el exceso de suciedad reducirá la vida útil del motor, incluso si lo hace usted o un tercero. Los pasos para la inspección del aceite son los siguientes:

- 1) Coloque el vehículo en una superficie plana y apáguelo.
- 2) Saque el tapón del medidor de aceite y limpie retirando residuos de aceite.
- 3) Compruebe el nivel de aceite.

Complemento de aceite

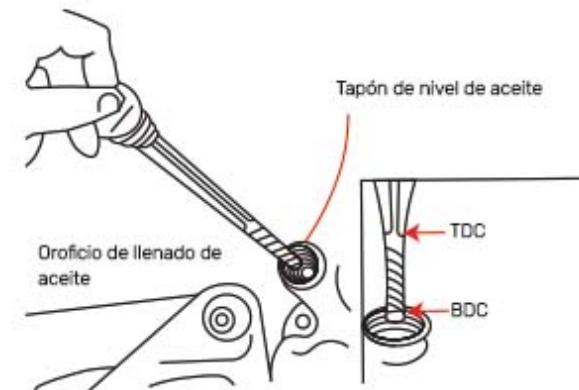

Si el nivel de aceite está en BDC. Por favor chequee el motor y verifique el motivo (examine si tiene alguna fuga) y llene nuevamente hasta que el nivel esté en TDC.

Cambio de aceite

1. Tiempo de cambio de aceite: El primer cambio de aceite de su nuevo vehículo debe realizarse a los 300 km, posteriormente cada 1000 km; el tiempo de cambio de aceite será más corto si el vehículo realiza viajes cortos o se conduce en climas fríos.
2. El aceite debe cambiarse cuando el motor esté caliente y en reposo.
3. Retire el tapón de nivel de aceite y el perno de liberación de aceite para que el aceite salga del motor.
4. Se sugiere utilizar aceite 15W-40/Mineral y llenar hasta el nivel TDC (1.2 litros).

Enrosque el tapón de nivel de aceite. Arranque el motor y verifique que el aceite suelte el perno para asegurar que el motor no tenga fugas de aceite.

Recomendaciones

Quando el vehículo se avería en el camino, verifique lo siguiente:

1. ¿El combustible es suficiente o no? ¿Se ha girado el grifo de combustibles a la posición "ON"?
2. ¿Es suficiente el aceite?
3. ¿El cable de alto voltaje o la tapa de la bujía están desconectados o están perdiendo contacto?
4. ¿Están en buen estado los bornes de la batería?
5. ¿El fusible está quemado?
6. ¿Se ha bloqueado el frenado o ha fallado la función?

Inspección de contaminación y ruidos

1. Mantenga su motocicleta periódicamente; de lo contrario, la consistencia del aire de escape expulsado cambiará.

2. Con el fin de evitar la contaminación sónica. No cambie el dispositivo de escape.

Ajuste del carburador

Si el carburador no se mantiene correctamente, afectará la eficiencia del motor; por lo que nunca debe ignorar el mantenimiento de su vehículo. Debe hacer el ajuste del carburador 3 minutos después de que el motor esté en funcionamiento.

Gire el tornillo de ajuste inactivo ❶ hasta que el ralentí del motor sea 1.400 ± 1000 r /min.

Gire el tornillo de ajuste inactivo en el sentido de las agujas del reloj; la velocidad de rotación del motor aumentará y viceversa.

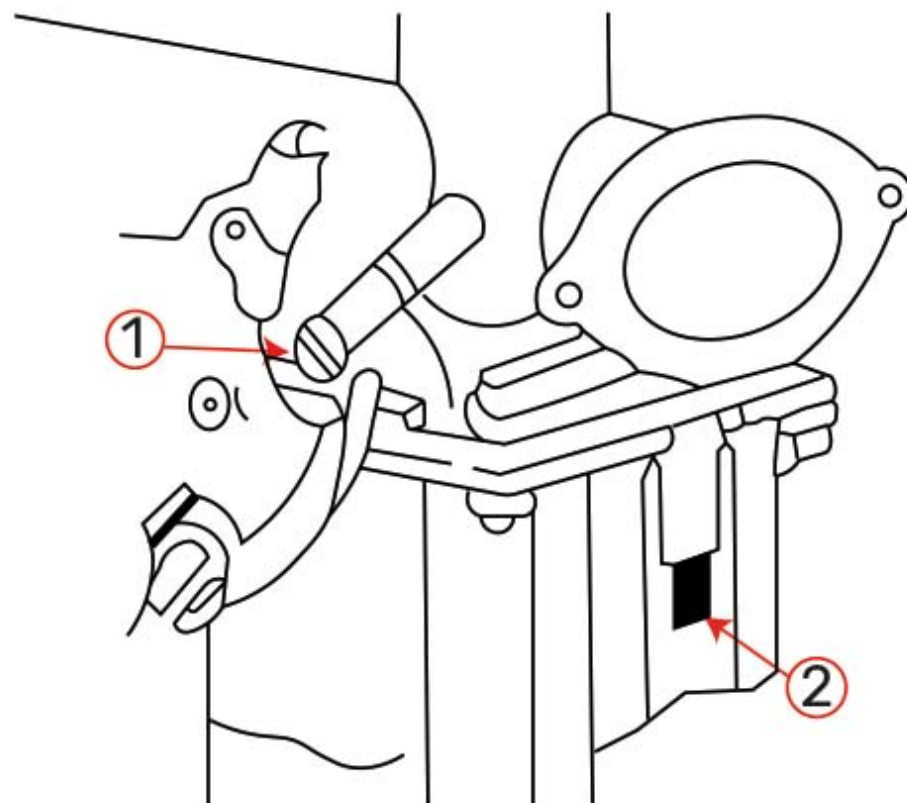

Ajustes para la holgura del mando de control del acelerador

- El grado de movimiento apropiado de la palanca de control de aceleración debe ser 5-10°.

- Para ajustar el mando de encendido e iluminación gire la tuerca fija, luego gire la tuerca de ajuste y aprieta la tuerca fija nuevamente.

Ajustes para el acelerador

Compruebe lo siguiente, y ajuste correctamente:

1 Si el acelerador se puede cambiar de la posición completamente cerrada a la posición completamente abierta con éxito.

2 Al girar el manillar de la dirección de la tuerca de ajuste, de la tuerca fija de izquierda a derecha. ¿Se ajusta la guaya del acelerador?

3 ¿La guaya de aceleración se entrelaza con otro cable?

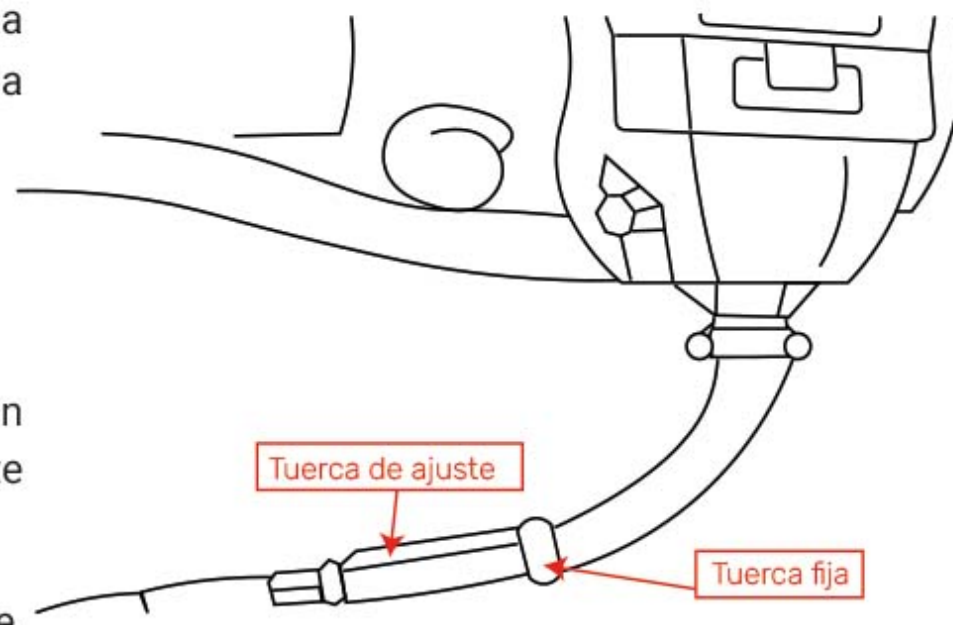

Mantenimiento del filtro de aire

Si el filtro de aire está sucio, afectará el funcionamiento del motor y provocará un consumo mayor de combustible, por lo que es necesario limpiar el filtro de aire periódicamente.

1. Quite la cubierta del lado derecho.
2. Quite los tornillos fijos y la tapa de la caja donde se encuentra el filtro de aire y saque el filtro de aire.
3. Saque el núcleo del filtro, lave el núcleo del filtro de aire con espuma de jabón, déjelo secar.

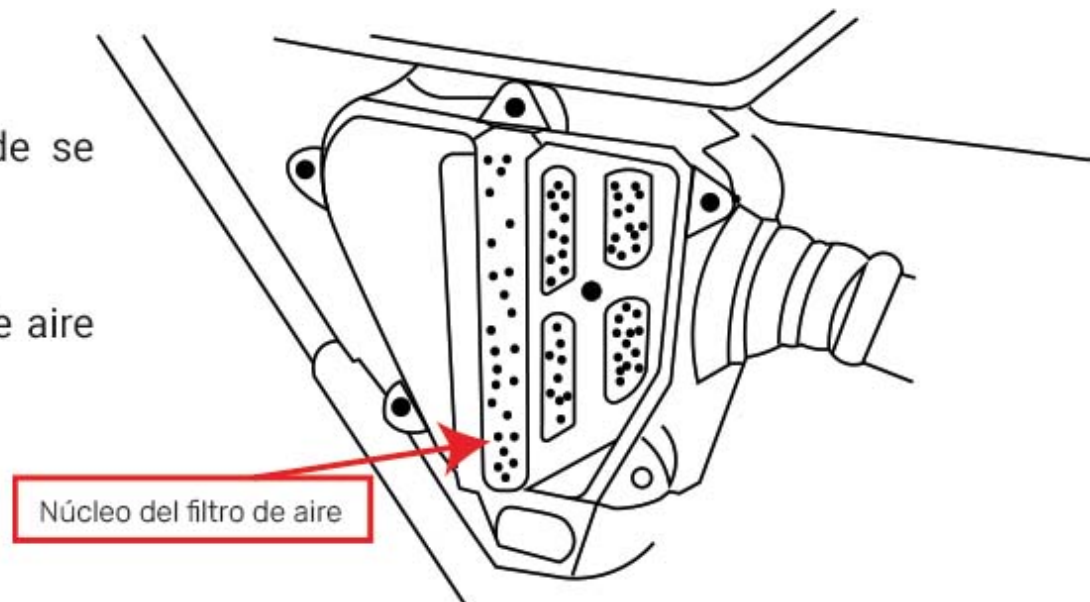

Después de limpiar el filtro, vuelva a ubicarlo en la caja del filtro de aire, coloque la tapa y atornille nuevamente.

Ajuste de la holgura de la válvula

La separación amplia producirá ruidos, mientras que la separación estrecha dañará la válvula y provocará una potencia insuficiente, por lo que es necesario ajustar periódicamente la holgura (separación) de la válvula. Debe realizarse cuando el motor se enfríe a temperatura normal.

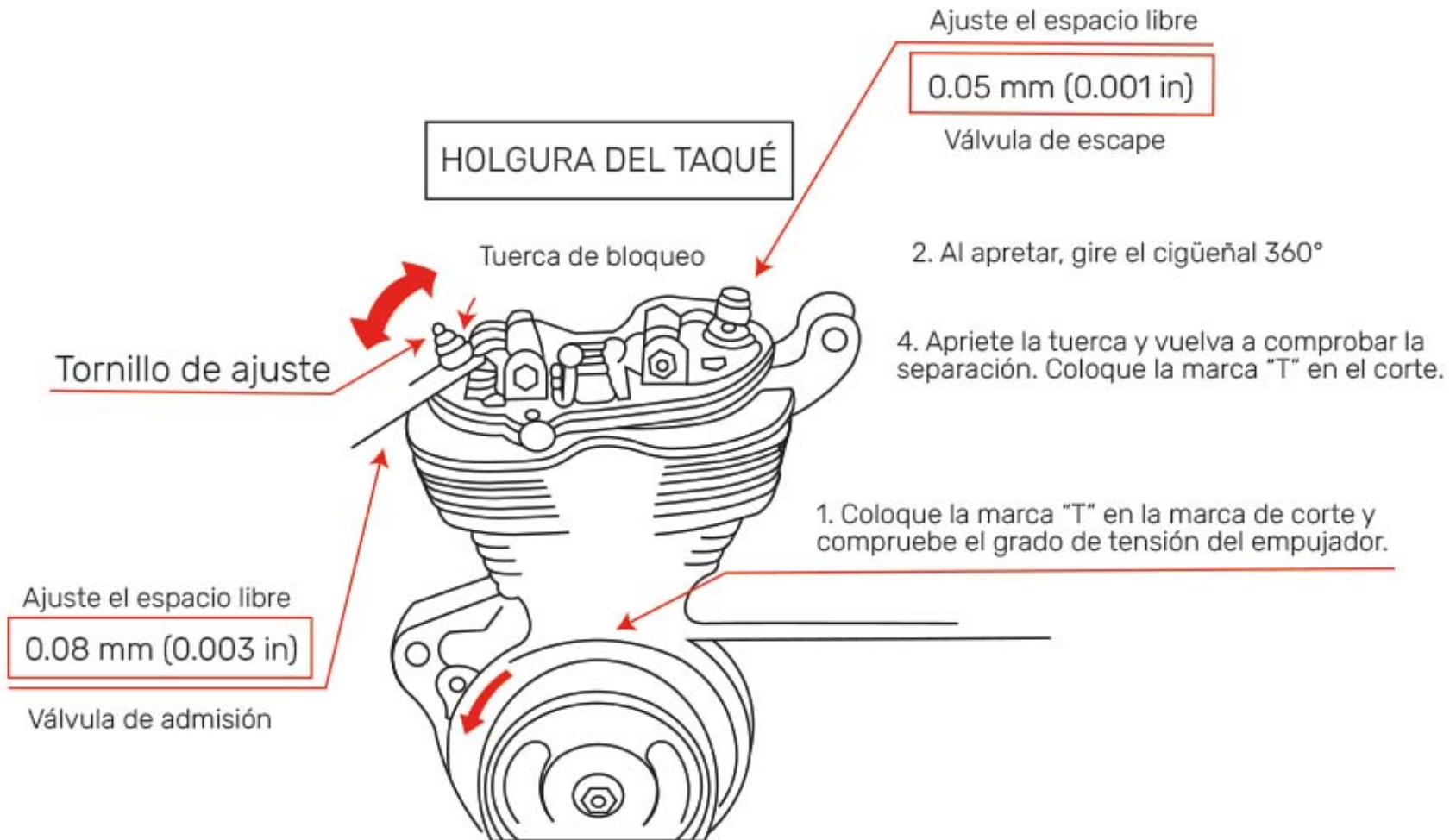

Ajuste del freno delantero

El rango de movimiento efectivo de la palanca de freno es de 20 - 30 mm, puede ajustar rellenando el depósito de liga de freno y realizando la purga del sistema, de lo contrario verificar pastillas de freno, en caso de necesitar reemplazo. El freno se considera la clave para mantener la vida. Se recomienda que compruebe el freno antes de conducir.

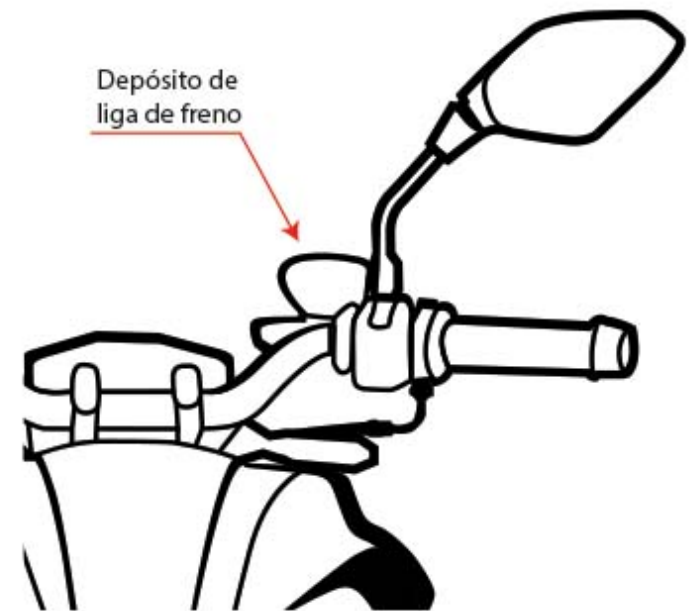
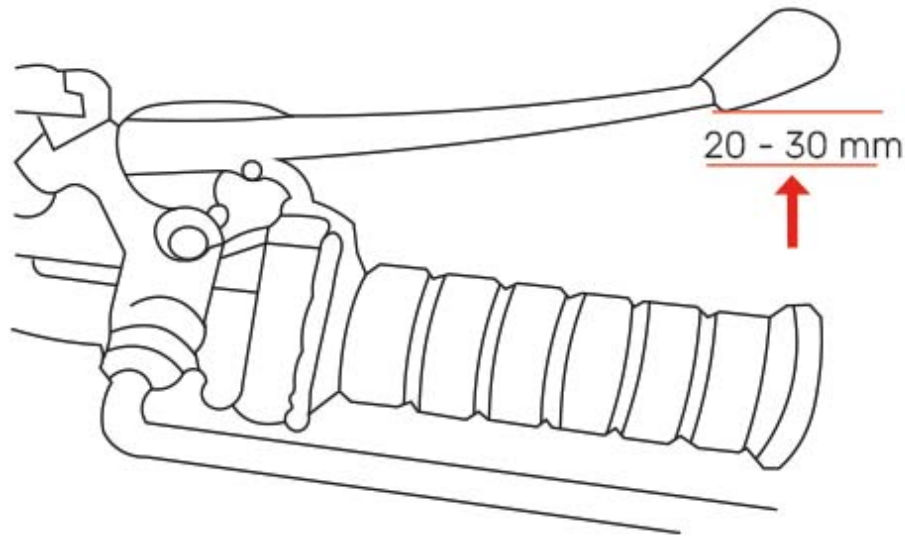

Ajuste del freno trasero

El rango de movimiento efectivo de la palanca del freno trasero es de 20-30 mm. Si en algún momento queda fuera de rango debe ajustarlo de inmediato.

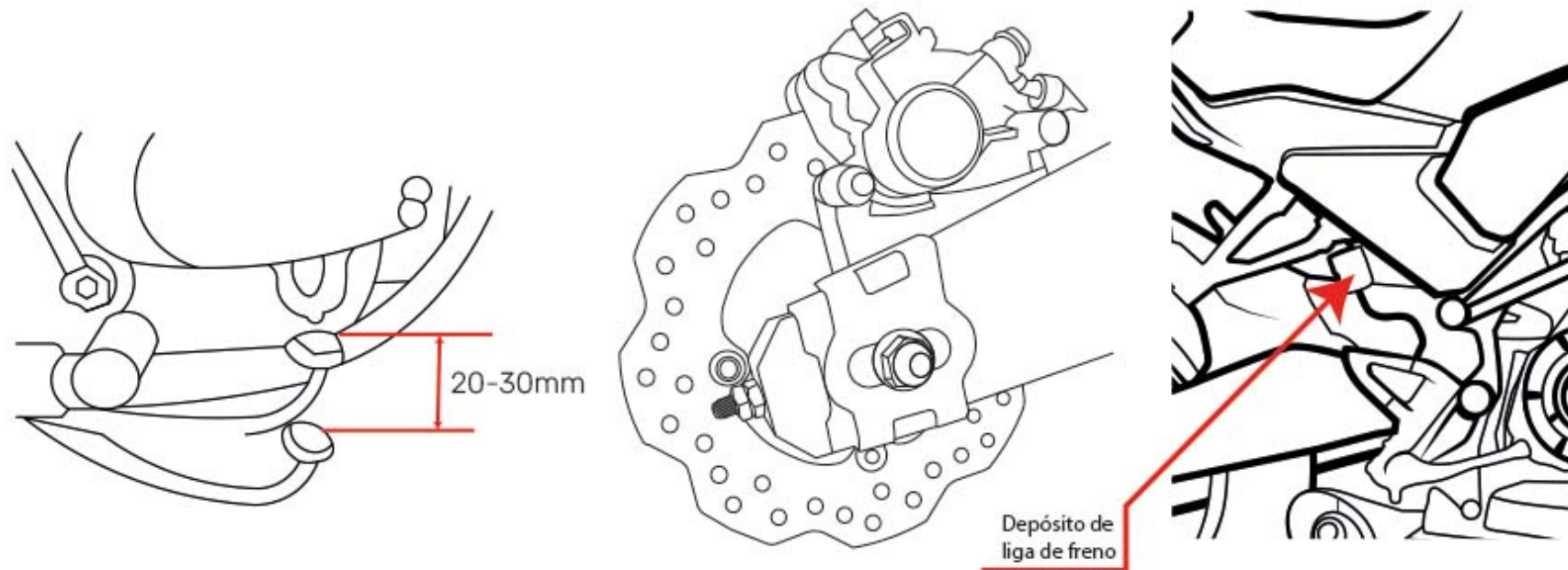

Ajuste del embrague

La función del embrague es pasar la potencia del motor a la rueda trasera y así, conducir a la acción del embrague correctamente.

Si la acción de embrague es anormal, será difícil poner el vehículo en marcha, y se mostrará lento para arrancar e impotente para acelerar.

Si la distancia libre del embrague es demasiado grande o demasiado pequeña, debe ajustarla de acuerdo con la imagen que se muestra a su derecha.

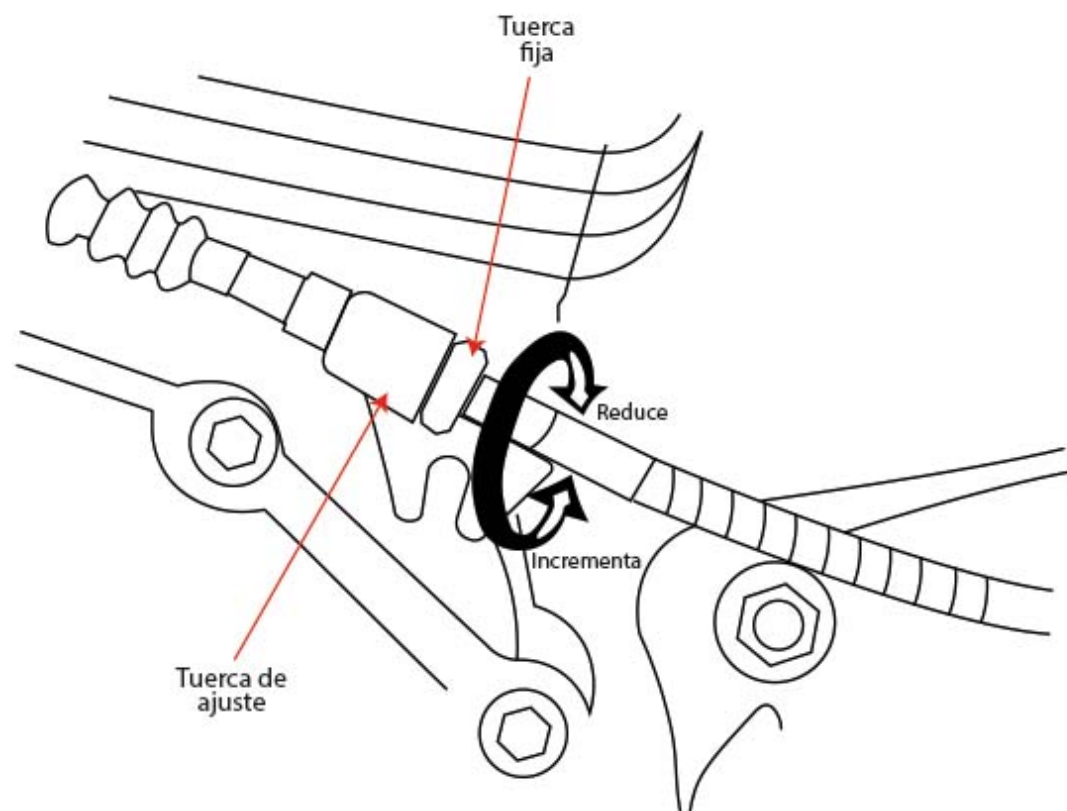

Inspección y ajuste de la cadena de transmisión

1. Si la cadena de transmisión se utiliza por mucho tiempo, se alargará y aflojará incluso hasta llegar a la caja de la cadena y hacer ruido. Debe comprobarlo y ajustarlo.

2. Ajuste verticalmente la cadena, entre los dos piñones debe estar dentro de 10-20mm (Fig.1).

3. Para ajustar gire la tuerca de ajuste, ① después de la inspección, apriete la tuerca del eje del piñón y la tuerca del eje del vehículo (el par de torsión de la tuerca del eje del vehículo: 80-100 N.m.).

Rango de péndulo vertical de la cadena

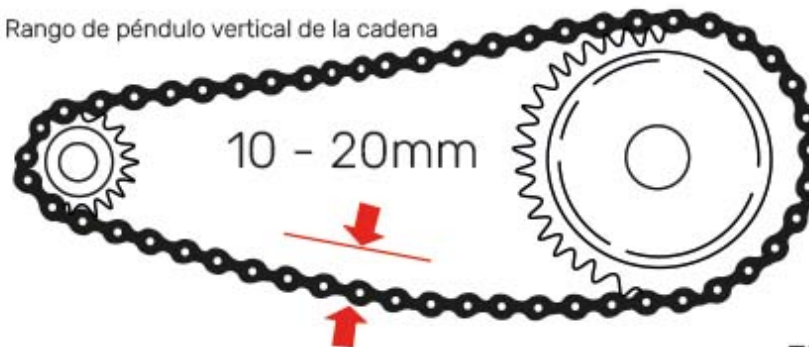

Fig. 1

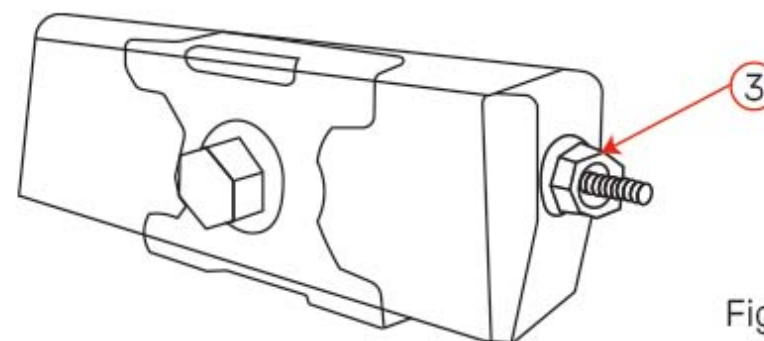
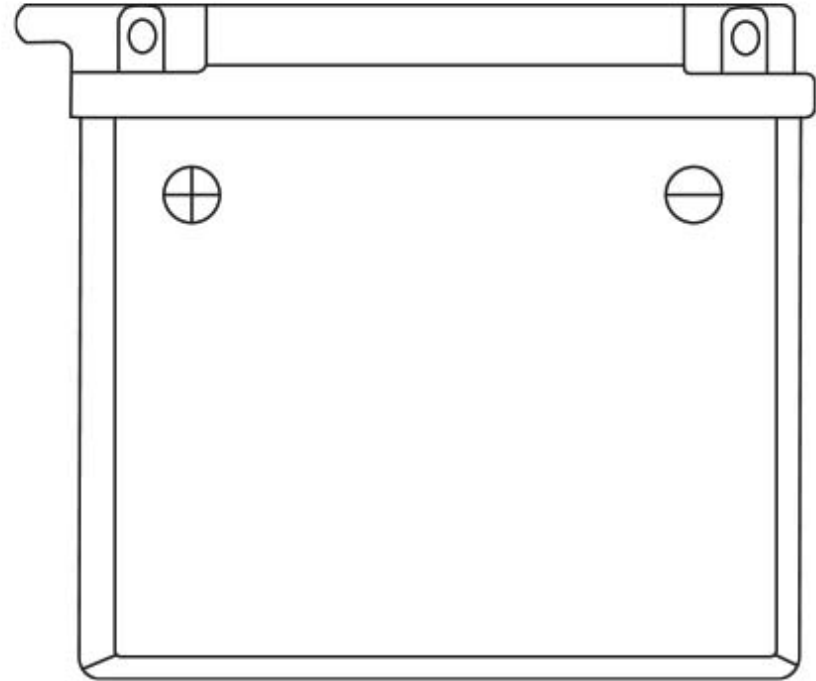

Fig. 2

Inspección y mantenimiento de la batería.

La batería es la fuente de energía del sistema eléctrico, debe ser inspeccionada en todo momento y siempre mantenerla en buenas condiciones.

1. Verificar visualmente el estado de los bornes que no tengan sulfato.
2. Si los bornes presentan sulfato es debido a un mal contacto, se debe limpiar adecuadamente y apretar bien los tornillos de los bornes.



BATERÍA LIBRE DE MANTENIMIENTO

Ajuste de las luces de freno

La posición del interruptor de las luces de freno ① está en el lado derecho del motor. El ajuste es el siguiente:

1. Compruebe el espacio de movimiento que tiene el pedal del freno trasero. Asegúrese que pueda frenar con suavidad.
2. Encienda el interruptor.
3. Pise el pedal del freno trasero para activar el frenado, al realizar esta acción, las luces de freno encenderán. Si las luces de freno parpadean con lentitud, gire la tuerca de ajuste en la dirección "A"; si las luces de freno parpadean demasiado rápido gire a la dirección "B".

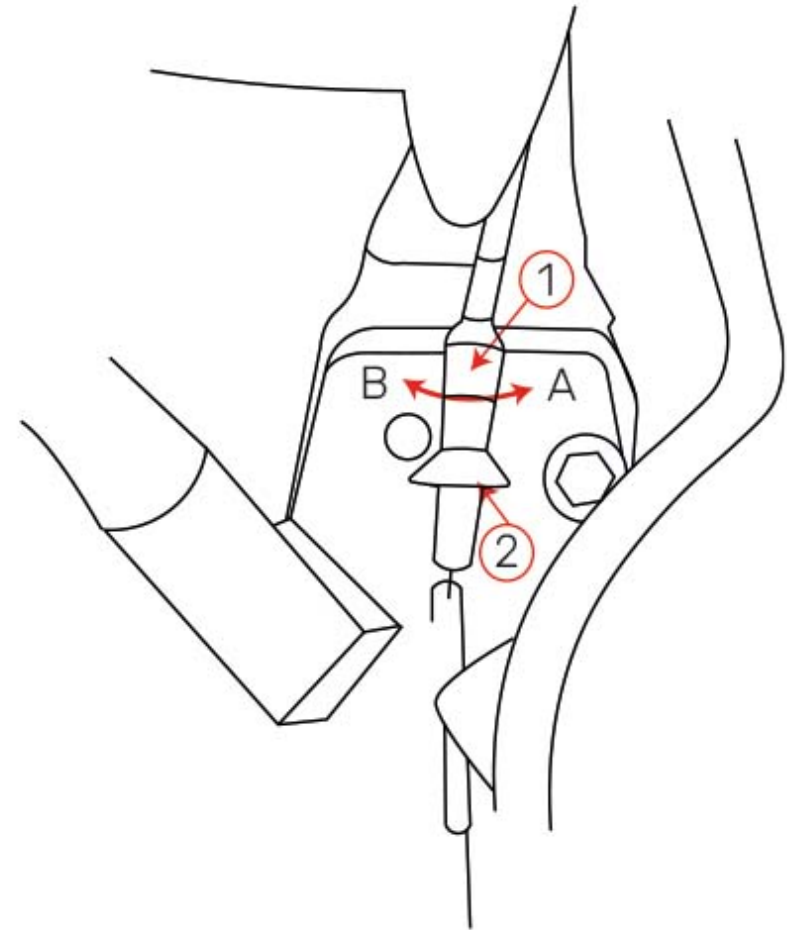

Inspección para bujía

- 1 Retire la cubierta del cable de alto voltaje y saque la bujía con la llave que se encuentra en la bolsa de herramientas.
- 2 Compruebe los dos polos la bujía, para verificar si está sucia.
- 3 Si la bujía está sucia, límpiela con un cepillo de acero y lávela con gasolina, luego séquela.
- 4 Revise los dos polos de la bujía y ajuste el espacio de los polos a 0.60 - 0.7 mm (pruebe con un destornillador de pala).
- 5 Cuando coloque nuevamente la bujía, apriétela con la mano y luego gírela a $-3/4$ con la llave.

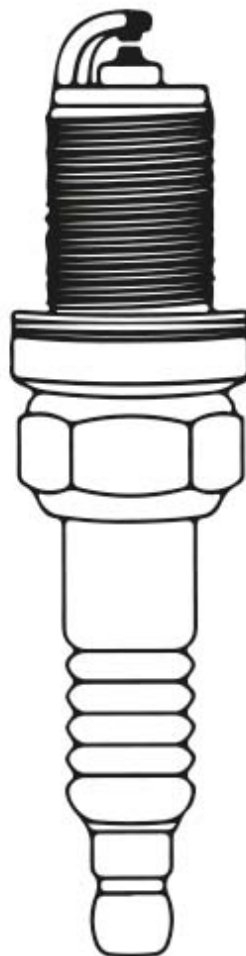

Sistema de encendido eléctrico (CDI)

CDI hace uso de la teoría de carga y descarga del condensador. La bocina de encendido del motor de arranque suministra a la bobina de encendido la energía almacenada y hace que la bujía produzca chispas eléctricas, y ocurra el encendido de su vehículo.

Ventajas del encendido CDI

1. Encendido puntual, sin desviaciones e innecesario el ajuste al tiempo de encendido.
2. Sin desgaste por contacto, a prueba de agua y a prueba de golpes.
3. Produce alto voltaje en poco tiempo y reduce la contaminación de las bujías.
4. Arranque fácil, y con mucha energía, promueve así la combustión, mejora la potencia y ahorra combustible.

Herramientas del conductor

Las herramientas se utilizan para la inspección y mantenimiento del vehículo, se recomienda que las coloque en su sitio seguro y al alcance.



Espacio para filtro de aceite

El vehículo esta equipado con una malla de filtro de metal y un dispositivo de filtro centrífugo para purificar el aceite, asegurando que el motor lubrique bien, reduciendo el desgaste del motor y así extender su vida útil.

El método de limpieza de los filtros de aire son los siguientes:

1. Rebose el aceite de acuerdo con el método de intercambio de aceite.
2. Quite el pedal de cambio.
3. Afloje el tornillo fijo del carter izquierdo. Retire el carter izquierdo y la junta.
4. Afloje el tornillo fijo de la cubierta del rodillo del filtro de centrífugo, retire la cubierta del rodillo del filtro y limpie el sucio de aceite dentro del rodillo.
5. Restablezca las partes del espadín que acaba de quitar, si la junta está dañada; cámbielo por uno nuevo.
6. Quite la tuerca del carter ② gire de lado izquierdo del motor, retire la tuerca ③ y limpie.

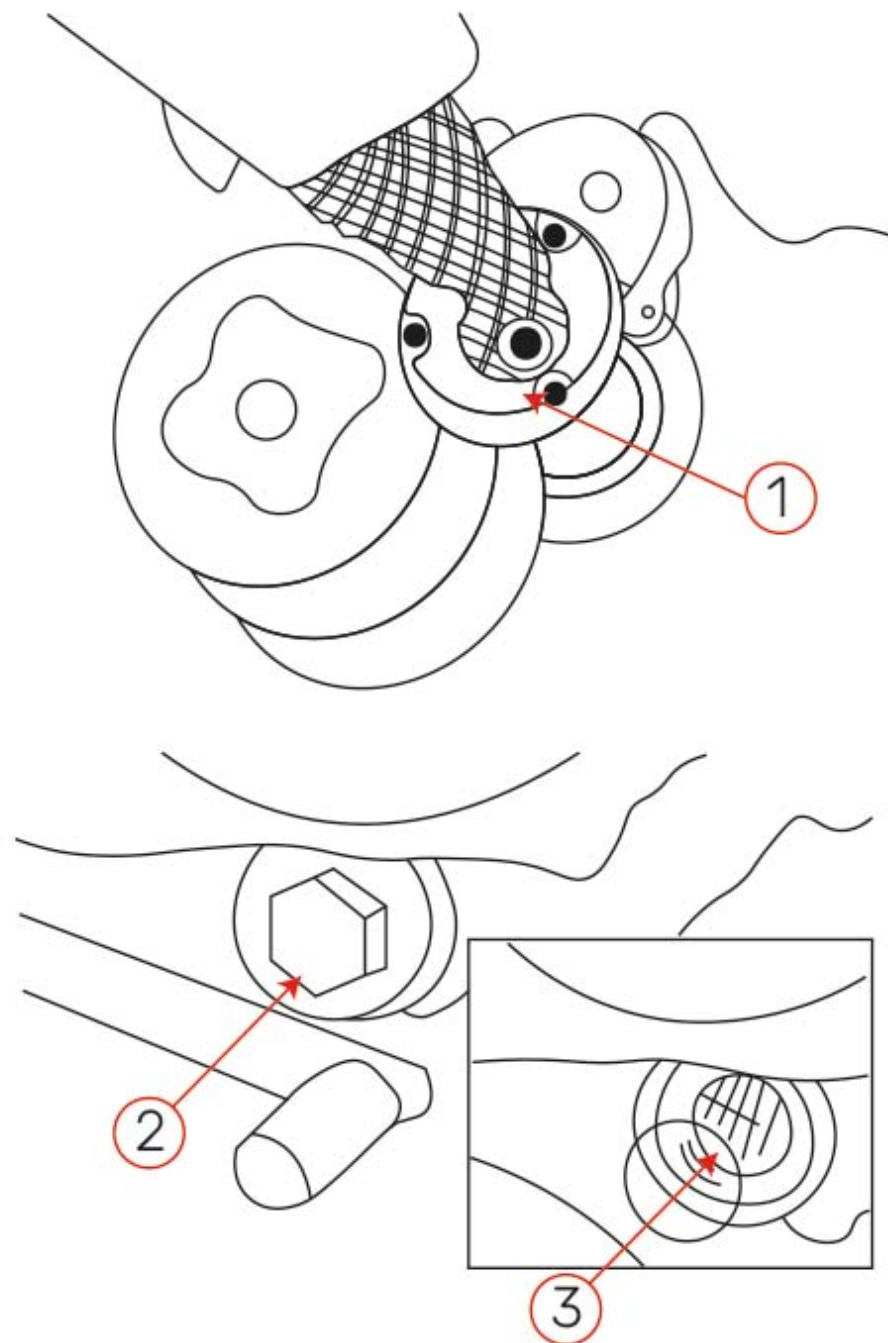

» MÉTODO DE ELIMINACIÓN DE ACEITE ANTIOXIDANTE EN LA SUPERFICIE DEL VEHÍCULO

Es necesario quitar el aceite antioxidante de la superficie del nuevo vehículo antes de conducirlo. Se sugiere primero limpiarlo con la mezcla de detergente y agua (40-50 °C, concentración 5%), luego limpiarlo solo con agua y déjelo secar.

1. Motor: la barra horizontal, campanas de viento, cuatro tiempos.	3. Dispositivo de encendido: encendido electrónico CDI.
2. Aceite lubricante el SAE: 15W/40 Mineral.	4. Transmisión: 4,5, manipulación del pie izquierdo.

Serie	Desplazamiento	Índice de compresión	Máx. potencia / velocidad	Máx. torque / potencia	La velocidad más alta	Tipo de bujía
50	49 ML	8.8:1	2.8 KW/9000 RPM	3.5 KW/5500 RPM	3.5 N.W/5500 RPM	D7RTC
100	98 ML	8.5:1	5.4 KW/8000 RPM	6.7 KW/6000 RPM	6.7 N.W/6000 RPM	D7RTC
125	124 ML	9.0:1	8.0 KW/8500 RPM	6.5 KW/6000 RPM	8.5 N.W/6000 RPM	D8RTC
150	149 ML	9.0:1	9.0 KW/9000 RPM	9.0 KW/7500 RPM	9.0 N.W/7500 RPM	D8RTC
200	198 ML	10.5:1	9.0 KW/9000 RPM	10.0 KW/7500 RPM	10.0 N.W/7500 RPM	D8RTC
250	235 ML	11.0:1	9.0 KW/9000 RPM	9.0 KW/7500 RPM	9.5 N.W/7500 RPM	D8RTC

Diagrama Eléctrico para motocicletas Escuda

Y - Yellow	Br - Brown
L - Blue	O - Orange
G - Green	Lb - Light blue
R - Red	Lg - Light green
W - White	P - Pink
B - Black	Gr - Gray
	Y/W - Yellow white

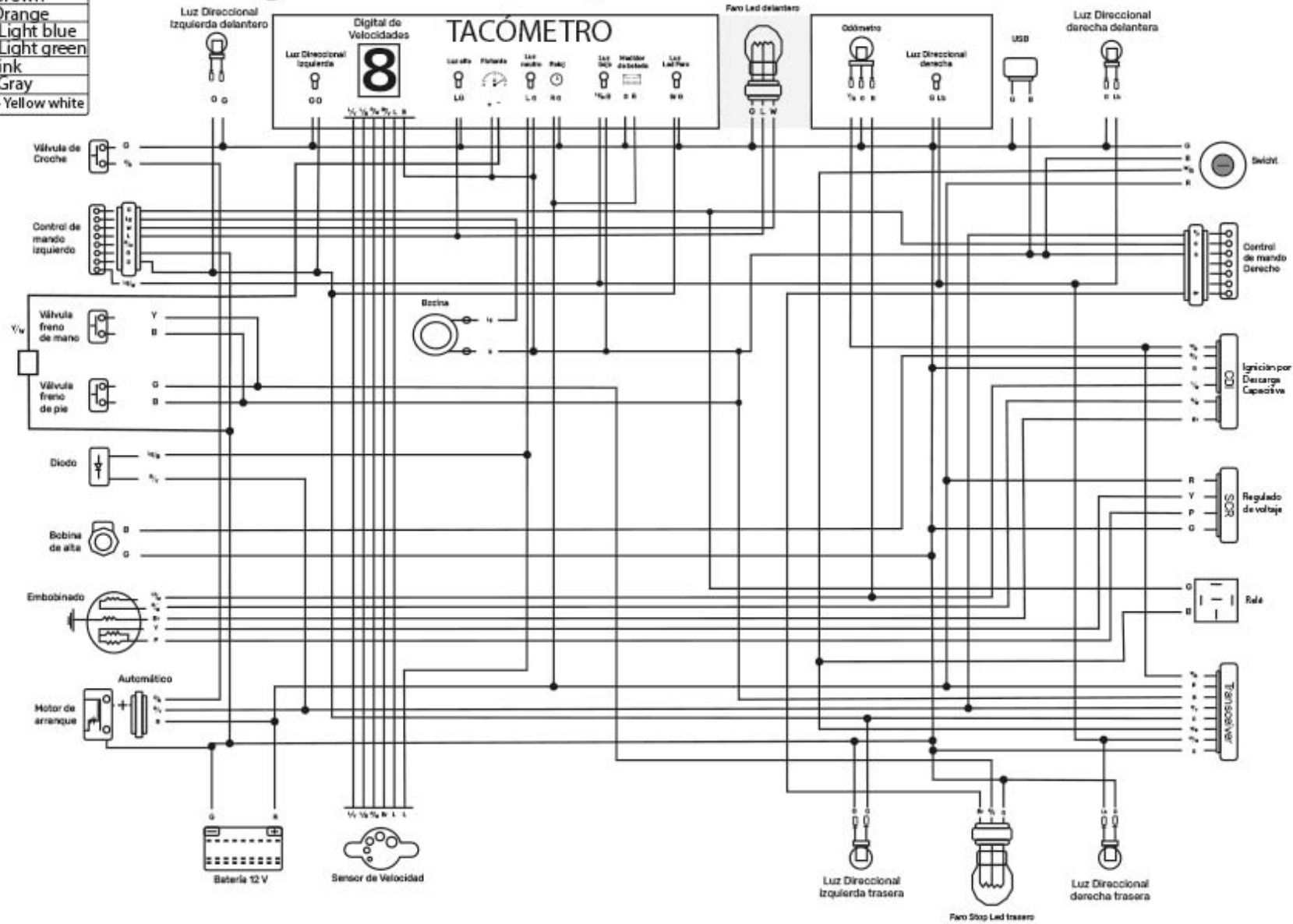

Arranque Switch

	B/W	G	B	R
OFF	○	○		
ON			○	○

Luces

	B	Br	Br/W	Y
●				
P	○	○		
H	○	○	○	○

Direccional

	Lb	Gr	O
R	○	○	
N			
L			○

Cambio de luces

	W	Y	L
LO	○	○	
III			○

Arranque eléctrico

	R/W	B
OFF		
ON	○	○

Surpaning

	B	L
OFF		
ON	○	○

Corneta

	G	Lg
OFF		
ON	○	○



DOMINA
CUALQUIER
» **TERRITORIO**